

## Installationsanweisungen für das 3-Volt-Zusatznetzteil und dem Stromabgriff

Umfasst Teile Nr. 6588

Der Kit beinhaltet:

- 3-Volt-Zusatznetzteil
- Stromabgriff der elektronischen Geschwindigkeitsreglers (ESC)
- Abdeckung für den Stromabgriff
- 3 x 10 mm-Halbrundkopfschrauben (2)
- 2,6 x 8 mm-Halbrundkopfschrauben (2)

Benötigtes Werkzeug:

- 2,0 mm Innensechskantschlüssel • 2,5 mm Innensechskantschlüssel

Installieren Sie den Stromabgriff NICHT bei Fahrzeugen mit Doppelbatteriekonfigurationen. Eine falsche Installation des Stromabgriffs am Hochstromanschluss führt zum Kurzschluss einer der Batterien, die elektronischen Geschwindigkeitsregler (ESC) beschädigen und die Batterien.



**VORSICHT**

Brandgefahr.  
Heiße Kabel.  
Nicht berühren.

**1** Installieren Sie das Zusatznetzteil am Chassis.

Stromeingangsstecker  
(roter Stecker)  
(zum 2-poligen Stecker vom  
Zusatzstromabgriff)

3 x 10 mm-  
Halbrundkopfschrauben

3-volt-  
Ausgangsstecker  
(schwarze Stecker)  
(für LED Lichter)

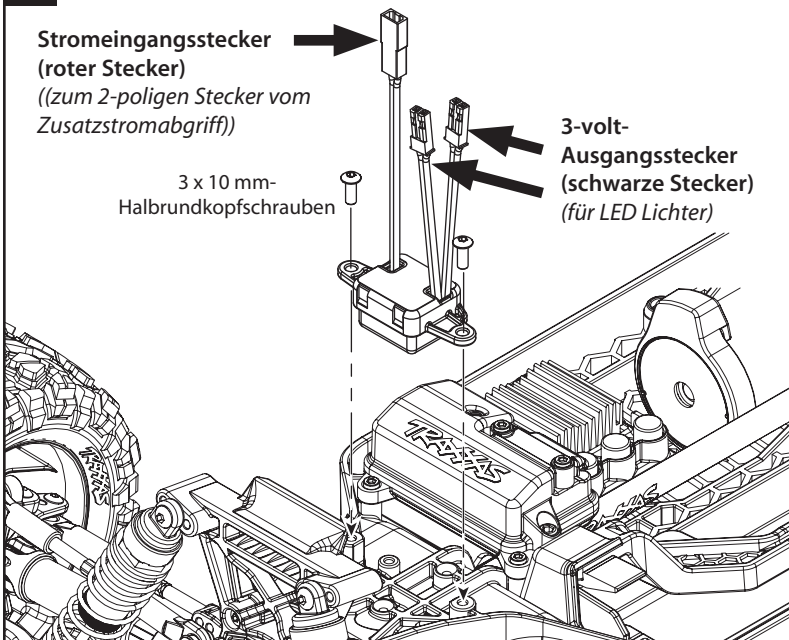

Beim abgebildeten Fahrzeug handelt es sich um den Rustler 4X4. Verwenden Sie für die Installation auf den meisten anderen Modellen die Traxxas Kits Nr. 6554 oder Nr. 6555 (separat verkauft). Besuchen Sie [Traxxas.com](http://Traxxas.com) (nur in Englisch verfügbar) für mehr Informationen.

**3** Installieren Sie die Abdeckung am Stromabgriff.

2,6 x 8 mm-  
Halbrundkopfschrauben  
(selbstschneidend)

Abdeckung für  
den Stromabgriff

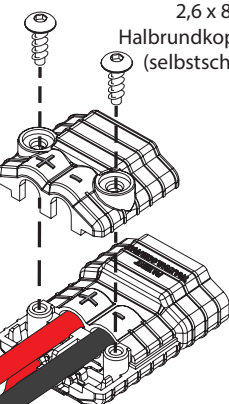

Verkabelung des elektronischen  
Geschwindigkeitsreglers

### **VORSICHT: RISIKO VON SCHÄDEN AN BATTERIEN!**

Nicht Sie den Stromabgriff nicht am Batterieanschluss anbringen. Bringen Sie den Stromabgriff nur am Hochstromanschluss des elektronischen Geschwindigkeitsreglers (ESC) an. Trennen Sie bei Nichtgebrauch immer die Batterie vom ESC, um eine Überentladung zu verhindern.

**Wichtiger Hinweis!** Verwenden Sie den mitgelieferten Stromabgriff als direkte Batteriequelle für das Zusatznetzteil. Schließen Sie das Gerät nicht an die BEC-Stromausgang des Geschwindigkeitsreglers an (falls vorhanden). Der Anschluss von Zubehör mit hoher Ladung an das Netzteil bei Anschluss an den Stromausgang eines elektronischen Geschwindigkeitsreglers (ESC) kann den BEC-Stromkreis des Geschwindigkeitsreglers überlasten. Dies kann dazu führen, dass der Überhitzungsschutz des Geschwindigkeitsreglers aktiviert wird. Außerdem kann der Geschwindigkeitsregler beschädigt werden.

### **VORSICHT: BESCHÄDIGUNGS-GEFAHR FÜR DAS ZUBEHÖR!**

Die Kabel sind auf dem Stromabgriff werkseitig montiert. Achten Sie auf die Polarität und die Farbe der Kabel. Stellen Sie bei der Installation am Hochstromanschluss die richtige Polarität sicher: rot (+) (positiv), schwarz (-) negativ.

**2** Bringen Sie den Stromabgriff an den Hochstromanschluss des elektronischen Geschwindigkeitsreglers (ESC) an.

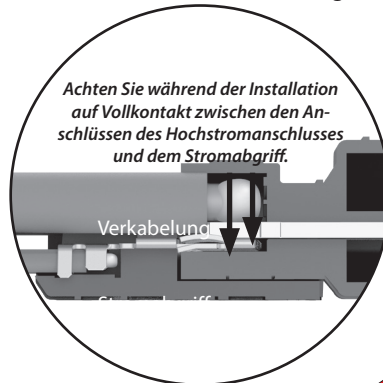

Verkabelung des elektronischen  
Geschwindigkeitsreglers

Hochstromanschluss

Stromabgriff

#### Garantieinformationen

Für die elektronischen Komponenten von Traxxas wird eine Garantie für Fehlerfreiheit in Material und Verarbeitung für einen Zeitraum von 30 Tagen ab dem Kaufdatum gewährt.

**Einschränkungen:** Diese und alle weiteren Garantien umfassen nicht den Austausch von Teilen oder Komponenten, die aufgrund von Missbrauch, falscher, unangemessener oder unvernünftiger Verwendung, Sturzschäden, Wasser oder übermäßiger Feuchtigkeit, chemischer Beschädigung, unangemessener oder unregelmäßiger Wartung, Unfall, unautorisierter Veränderungen oder Modifikationen beschädigt wurden, sowie von Teilen, die als Verschleißteile betrachtet werden. Traxxas übernimmt nicht die Kosten für den Versand oder Transport defekter Teile an Traxxas.

#### Traxxas - Garantie auf Lebenszeit für elektronische Komponenten

Nach Ablauf der Garantiezeit repariert Traxxas elektronische Komponenten gegen Erstattung einer Pauschale in Höhe. Besuchen Sie [Traxxas.com/support](http://Traxxas.com/support) für die aktuellen Garantiekosten und Gebühren. Die abgedeckten Reparaturen sind auf nicht mechanische Komponenten beschränkt, die NICHT aufgrund von Missbrauch, falscher Verwendung oder Nichtbeachten der Anleitung beschädigt sind. Für Produkte, die aufgrund von vorsätzlichem Missbrauch, falscher Verwendung oder Nichtbeachten der Anleitungen beschädigt wurden, können zusätzliche Kosten entstehen. Die Haftung für Traxxas ist in jedem Fall auf den tatsächlichen Kaufpreis dieses Produkts beschränkt. Für einen Austausch muss das Produkt in fabriknueuem Zustand zusammen mit der Verpackung und einem detaillierten Kaufnachweis zurückgesendet werden.



Dieses Gerät erfüllt die Bestimmungen FCC Teil 15 sowie IC RSS-210 unter den folgenden Bedingungen: (1) Dieses Gerät darf keine störenden Interferenzen verursachen und (2) dieses Gerät muss jegliche von anderen Geräten ausgehenden Interferenzen akzeptieren, einschließlich Interferenzen, die einen unerwünschten Betrieb verursachen könnten.

#### Technische Merkmale

Eingangsspannung	5,0 - 16,8 Volt
Ausgangsspannung	3 Volt
Ausgangsleistung	8,4 Watt
Anzahl der Ausgangsanschlüsse	2